

一般切削公差	一般表面粗糙度
1~30 ±0.1	HG 鏡面
31~120 ±0.2	G 鏡面
121~320 ±0.3	▽▽ 6.3以下
321~600 ±0.5	▽▽▽ 2.5以下
601~1200 ±0.8	▽▽▽▽ 1.0以下
1201~2000 ±1.2	▽▽▽▽▽ 0.5以下
鉋孔徑 端	中心距±0.30 角度 0.5°

- 1. 未標註之倒角為2x45°
- 2. 表面燒鈍處理

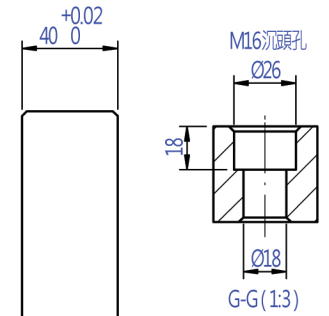
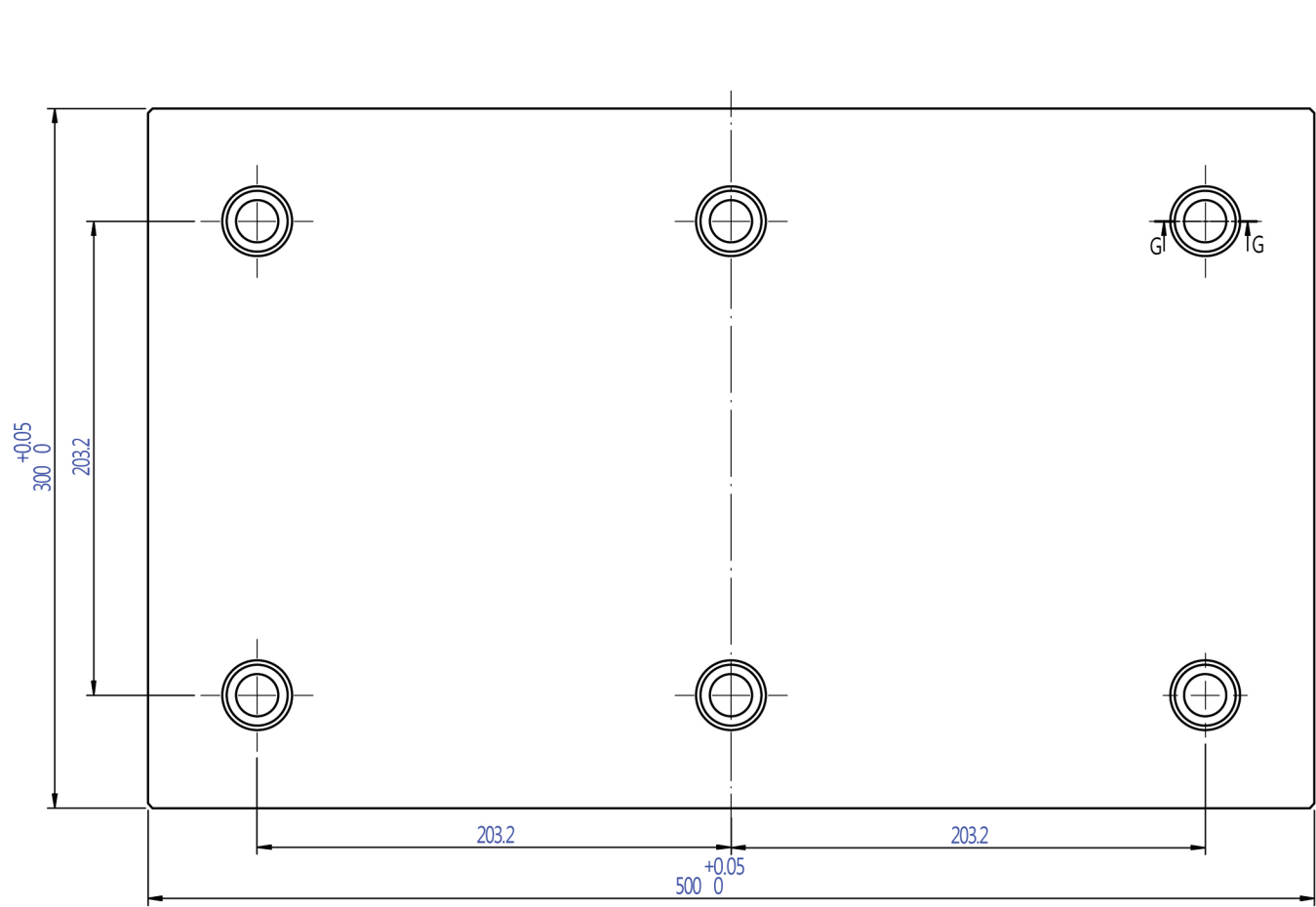
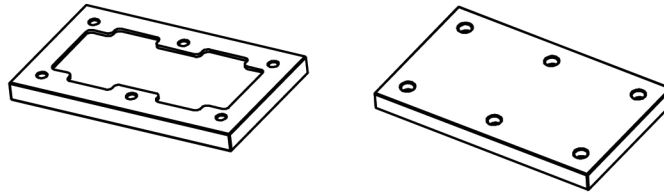

重量43Kg

05				01				校對(CHECKED)		日期 DATE		備料尺寸 P. M. D		機種 TYPE
04				02				製圖(DRAWING)	Fu	日期 DATE	2016/6/1	表面處理 TREATMENT	燒鈍	
03				03				設計(DESIGN)	Fu	日期 DATE	2016/6/1	材質 MATERIAL	FC30	名稱 DWGNAME
02				04								數量 AMOUNT	1	件號 PAPTNO.
01				05								加工 PROCESS		版次 REV.
序號	內容	修改者	日期	序號	工序	內容	序號	工序	內容	比例 SCALE	1:3	客戶訂製		